



**PREFEITURA MUNICIPAL
DE BARRA DO JACARÉ**

- Estado do Paraná -

TCE
PORTAL
CR UK

PROCESSO ADMINISTRATIVO Nº 09 / 2018

REFERENTE Tomada de Preços Nº 02/2018

para aquisição de máquina Extrusora de

massa de doces e aquisição de placa



PREFEITURA MUNICIPAL DE BARRA DO JACARÉ

ESTADO DO PARANÁ

02
8

SOLICITAÇÃO

Ao
Dep. de Licitação

Venho por meio desta, solicitar providências para inclusão em Processo licitatório, a compra de 01 maquina extrusora de guias e sarjetas e 01 Placa vibratória para compactação de tapa buracos, conforme orçamentos anexos a este.

Nome: Eng.º Waldo Ribeiro

Data: 17/01/2018

16

24



03
2

TERESA COLOMBO EQUIPAMENTOS RODOVIÁRIOS LTDA EPP
Av. Bela Vista, 901 - Pq. Industrial - 15.830-000 Pindorama - SP
(17) 3572-1621 www.jcolombo.com.br
atendimento@jcolombo.com.br
CNPJ: 10.272.279/0001-16 Insc. Estadual: 529.067.038.115

Pindorama, 16 de janeiro de 2018

Para:

PREFEITURA MUNICIPAL DE BARRA DO JACARÉ

AC: ENG. WALDO

REF.: Proposta de Fornecimento de Maquina Extrusora de Perfil de Concreto.

Prezados Senhores:

Temos a satisfação de apresentar nossa proposta comercial abaixo detalhada, com o escopo de fornecer-lhes nossos equipamentos para pavimentação que certamente lhes garantirão um diferencial competitivo, garantindo o retorno do investimento a curto prazo, acesse nosso site www.jcolombo.com.br :

➤ **Extrusora de Perfis de Concreto**

Modelo: PHITON

Descrição Técnica e Construtiva: Maquina Extrusora de Perfis de Concreto (com perfil a ser definido pelo cliente), com motor diesel partida elétrica 13 hp, Extrusor de fluxo contínuo helicoidal, Transmissão mecânica, Direção manual, Chassi em chapa de 3/16 SAE 1045, Peso 620 Kg, Dimensões 0,95 metros de altura X 0,80 metros de Largura X 3,30 metros de comprimento, com matriz moldadora, facção para junta de dilatação e carro de transporte.

Valor: R\$ 33.560,00

Valor para cada forma extra: R\$ 4.800,00

Entrega: 07 dias

Transporte: Por nossa conta

ICMS / IPI: Isento (somos optante pelo SIMPLES NACIONAL)

Garantia de nossos equipamentos: 1 ano contra defeitos de fabricação.

PHITON

EXTRUSORA DE PERFIS DE CONCRETO

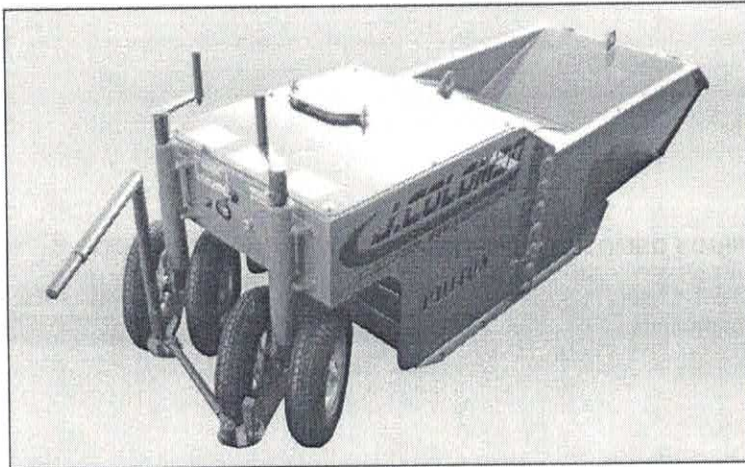

- Extrusora de Perfis de Concreto com extrusor de fluxo contínuo, transmissão mecânica, direção manual e chassi em chapa de 3/16 SAE 1045.
- Acompanha matriz moldadora, facão para junta de dilatação e carro de transporte.
- Disponível nas motorizações diesel partida elétrica de 7, 10 e 13 cv e transmissão de 1 x 40 e 1 x 53.
- Executa todos os modelos de perfis de meio fio, meio fio e sarjeta, calçada e barreira de tráfego New Jersey (de acordo com a motorização / transmissão).
- Acessório opcional: Silo extra de massa para acabamento.

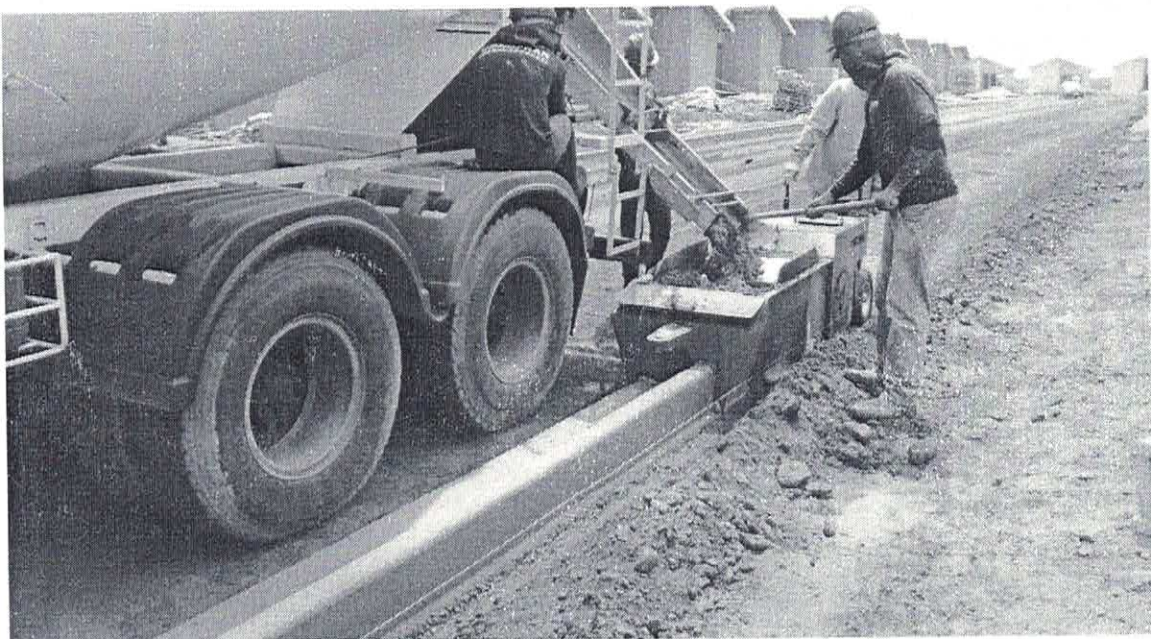
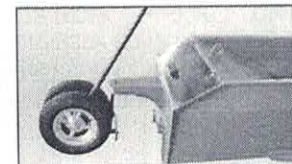
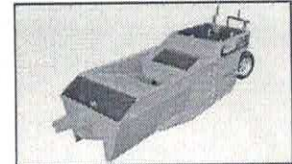

Modelos de Perfis:

TRAÇO DE CONCRETO
 Recomendamos o uso em máquinas extrusora de concreto para dar melhor acabamento.
CONCRETO 15 MPa

Areia de média para fina	1456 Kg/m ³
Brita Nº 1 ou 19 mm	700 Kg/m ³
Cimento	286 Kg/m ³
Água	60L em areia seca (aproximado)
Teor de argamassa	71,8%

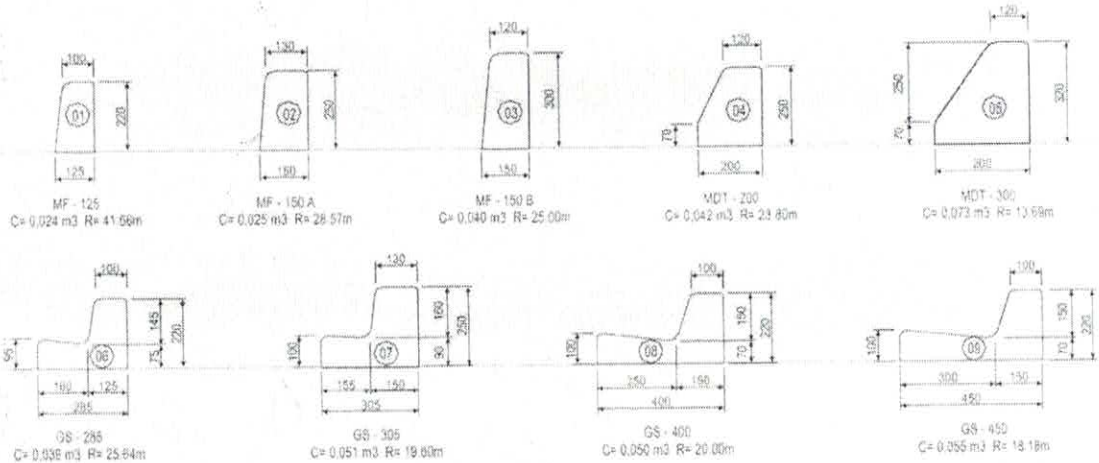

Certos de estarmos apresentando uma solução que atenda Vossas necessidades colocamos a vossa disposição nosso departamento técnico, para esclarecer eventuais dúvidas.

Atenciosamente,

[Handwritten Signature]
 Luis Augustinho Colombo
 RG 17.619.749 SSP/SP

10.272.279/0001-16
 TERESA COLOMBO EQUIPAMENTOS
 RODOVIÁRIOS LTDA EPP
 AV. BELA VISTA Nº 901
 PQ. INDUSTRIAL - CEP: 15830-000
 PINDORAMA - SP

Luis A. Colombo
 Diretor Comercial



ECOMAP COMERCIO DE MAQUINAS LTDA ME
Rua Cel. Camisão, 426 - Agulha - 15.945-000 Fernando Prestes - SP
(16) 3258-6128 ecomap.ltda@yahoo.com.br
CNPJ: 13.986.995/0001-53 Insc. Estadual: 303.013.719.112

PROPOSTA PARA FORNECIMENTO DE PRODUTO

Cliente: MUNICÍPIO BARRA DO JACARÉ
Município: Barra do Jacaré
Estado: Paraná

Características Técnicas	Marca	Modelo	Valor Total
<ul style="list-style-type: none">• Extrusora de Guia e Sarjeta.• Motor diesel partida elétrica 13 hp.• Extrusor de fluxo contínuo helicoidal.• Direção manual com alavanca.• Chassi em chapa de 4,75 mm SAE 1045• Peso 700 Kg aprox.• Acompanha matriz molde, lamina de junta de dilatação e carro de transporte.	SAHARA	EGS	35.920,00
TOTAL			35.920,00

Garantia: 01 (um) Ano – fornecida pelo fabricante.

Entrega: 60 dias

Pagamento: Contra Entrega

Fernando Prestes (SP), 16 / 01/2018.

Silvana Crepe
13.986.995/0001-53
ECOMAP - COMÉRCIO DE MÁQUINAS
E IMPLEMENTOS AGRÍCOLAS
E RODOVIÁRIOS LTDA-ME

07
2

PAVIMAK

IND. E COM.DE MAQUINAS LTDA
R: Mal. Hermes, 569 São José dos Pinhais/PR
CNPJ: 05.572.063/0001-36 Insc.: 90277054-29
Tel.: (41)3382-2808 / 98486-0206-WhatsApp



16/01/2018
PROPOSTA Nº7170

Empresa: Prefeitura Municipal de Barra do Jacaré
CNPJ: 76.407.568/0001-93 **Insc. Estadual:**
Endereço: Rua Rui Barbosa, 96 Centro **Cidade:** Barra do Jacaré/PR
CEP: 86.385-00 **Tel.:** () **E-mail:** waldopmbj@gmail.com
Contato: Eng. Waldo

Atendendo a sua solicitação, temos a grata satisfação em apresentar-lhes nossa proposta comercial para fornecimento de equipamentos abaixo descrito, qualquer dúvida ou maiores esclarecimentos estaremos a disposição.

Descrição Produto	Preço Unitário
Maquina extrusora de concreto, modelo Pavimak PK 2700, Motor Agrale M-93, Diesel, com 14 cv, partida elétrica, bateria 12 v, transmissão redutor 1:40, direção manual, autopropelida (propulsão dotada de martelo extrusor) sistema de transmissão por engrenagem de aço e corrente dupla, montada sobre chassi monobloco em aço nas dimensões 3050x900x720mm e peso aproximado de 750kg. Acabamento com pintura industrial. Acoplada a uma forma com perfil a ser definido pelo cliente. Equipamento indicado para execução de meio-fio, meio-fio com sarjeta e calçada de até 1,50m.	<u>RS 32.200,00</u>
Maquina Extrusora de concreto, modelo Pavimak PK 2500, Motor Toyama, Diesel, com 13 cv, partida elétrica, bateria 12 v, transmissão redutor 1:40, direção manual, autopropelida (propulsão dotada de martelo extrusor) sistema de transmissão por engrenagem de aço e corrente dupla, montada sobre chassi monobloco em aço nas dimensões 2800x900x720mm e peso aproximado de 550kg. Acabamento com pintura industrial. Acoplada a uma forma com perfil a ser definido pelo cliente. Equipamento indicado para execução de meio-fio, meio-fio com sarjeta e calçada de até 1,20m.	<u>RS 25.200,00</u>
Maquina extrusora de concreto, modelo Mini Pavi, Motor Toyama, Diesel, com 10 cv, partida elétrica, bateria 12 v, transmissão redutor 1:39, direção manual, autopropelida (propulsão dotada de martelo extrusor) sistema de transmissão por engrenagem de aço e corrente dupla, montada sobre chassi monobloco em aço nas dimensões 2700x900x600mm e peso aproximado de 550kg. Acabamento com pintura industrial. Acoplada a uma forma com perfil a ser definido pelo cliente. Equipamento indicado para perfil de concreto de até 45cm.	<u>RS 18.000,00</u>
Forma metálica de perfis de Concreto Pavimak, para execução de guias e sarjetas modelo MF (meio-fio), MDT (mureta divisória de trafego baixa) ou GS (guia e sarjeta), acompanhada de martelo extrusor, facão de junta de dilatação e forma de acabamento. Modelo de forma a ser definido pelo cliente	<u>RS5.200,00</u>

FORMA PARA MAQUINA PK MODELO VIDE SITE www.pavimak.com.br

08
3

CONDIÇÕES COMERCIAIS

Forma de Pagamento: 40% Entrada, saldo contra aviso de entrega.
Entrega:..... de 10 a 15 dias
Garantia:..... 180 dias, contra defeito de fabricação.
Validade da proposta: 10 dias da emissão.
Assistência técnica:..... Direto da fábrica.
Faturamento: Direto da Indústria
Frete..... F.O.B. (Retira em S.José dos Pinhais/PR).
Colocamos-nos à sua inteira disposição para qualquer esclarecimento que se fizer necessário.

Atenciosamente,

Depto Comercial



FORTEMAC - Máquinas para construção

CNPJ: 11.425.470/0001-13

Av: Fioravante Magro, 1089 - Sertãozinho-SP

www.fortemac.com.br

comercial3@fortemac.com.br

Tel.: (16)3524-2080

ORÇAMENTO: 1.3.2728

DATA: 16/01/2018 14:35:04

Cliente: PREFEITURA MUNICIPAL DE BARRA DO JACARÉ

Nome: WALDO

Email: waldopmbj@gmail.com

Telefone: 4335371212

Cel.:

Atendendo a solicitação de V.S.^a, apresentamos o nosso Orçamento do(s) equipamento(s) conforme descrito(s) abaixo:

Código	Qtd	UN	Modelo	Valor Unitário	Sub Total
PV-100-L	1	PC	PLACA VIBRATORIA PARA COMPACTACAO COM MOTOR LIFAN 6.5HP GASOLINA 100 KG	R\$ 3.980,00	R\$ 3.980,00

Valor do Frete: R\$ 0,00

Total Geral: R\$ 3.980,00

Formas de Pagamento	
À Vista:	A combinar
À Prazo Boleto:	Parcelas negociáveis mediante aprovação do cadastro
Cartão de Crédito:	Até 12 vezes Sem Juros *parcela mínima R\$ 100,00*

Observações	
PAGAMENTO À VISTA R\$ 3.670,00	

Entrega	
Transportadora:	RODONAVES TRANSPORTES E ENCOMENDAS LTDA
Local da Entrega:	CEP: 86.385-000
Prazo de Entrega:	05 DIAS ÚTEIS

Nossas propostas sempre oferecem abertura para negociações que beneficiam ambas as partes, colocamo-nos na posição de sua empresa para quaisquer esclarecimentos adicionais.

- Validade da proposta: 05 dias.
- Os pagamentos à Prazo no Boleto são sujeitos a aprovação do cadastro.
- Garantia dos produtos: 6 meses. (Para defeito de fabricação)

JESSICA

Dep. Comercial

10
 3/

Sertãozinho, 16 de janeiro de 2018

PREFEITURA MUNICIPAL DE BARRA DO JACARE

V. S.º WALDO

Def. Petrotec Equipamentos

ORÇAMENTO 014920/18 Rev. 2

Prezado Senhor,

Conforme solicitação de V. S.º estamos enviando nossa proposta comercial para fornecimento de 01 unidade de equipamento de nossa fabricação.

PLACA VIBRATORIA MOD. VP.18 MOTOR 5.5 HP BUFFALO

Modelo	VP-18
Motor	Búffalo
Potência do Motor / Refrigeração	5.5 HP / AR
Frequência	5600 VPM (93,8 / s)
Combustível	Gasolina Comum
Dimensões totais C x L x A	1020 x 430 x 950 mm
Dimensão da base	350 x 540 mm
Peso	90 Kg
Peso operacional	96 Kg
Velocidade de trabalho	27 m / min
Força centrífuga	1800 kgf
Rendimento	aré 627 m³/h
Unidade em falha	até 30%
Transmissão inicial	Embreagem Centrífuga
Transmissão final	Correia em "V" AXS - 28
Capacidade do tanque de combustível	3,6 Litros
Consumo médio de combustível	1,4 l/h
Óleo do Motor / Capacidade	SAE 10W - 30 / 500 ml
Capacidade de óleo do Motor	50 ml
Capacidade do Tanque de Água	11 Litros

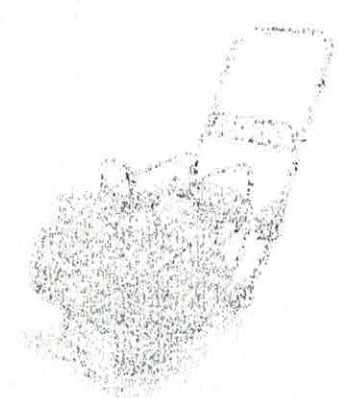
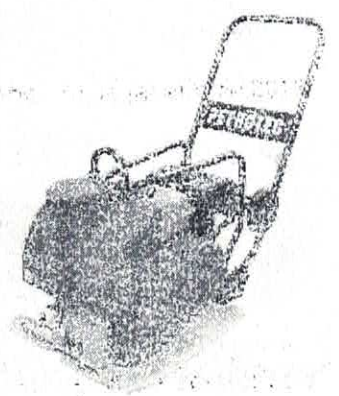

Valor Unitário.....	R\$ 4.200,00
1 UN.....	R\$ 4.200,00
Sub.Total.....	R\$ 4.200,00
Valor IPI.....	R\$ 0,00
Valor Frete.....	R\$ 0,00
Valor Total.....	R\$ 4.200,00

Valor Unitário.....

1 UN.....

Sub.Total.....

Condições de Pagamento:

- Venda digitada (cartão de crédito a distância).
- Cartão BNDES / Proger / Finame.
- Frete pago Antecipado
- Transportadora: RODONAVES TRANSPORTES E ECOMENDAS LTDA
- Prazo de Entrega:
- Validade da Proposta: 15 dias da data de emissão
- Cadastro sujeito a análise de crédito.

Atenciosamente,
IVAINÉ TEREZINHA PEREIRA – Depto. Comercial

**VIPART IND. DE MÁQ. E EQUIP. P/ CONSTRUÇÃO CIVIL LTDA.**Rua Martiniano Lemos Leite, 249 - Bairro: Vila Jovina
Cotia - SP - CEP: 06705-110

TEL.: (11) 4138-8500 - FAX.: (11) 4243-7631

E-MAIL: iris@vipart.ind.br - vendas@vipart.ind.brSITE: www.vipart.ind.br**PROPOSTA COMERCIAL**

PARA : PREFEITURA MUNICIPAL BARRA DO JACARÉ
ATENÇÃO : Sr. Waldo Ribeiro
DEPTO : Depto compras
C.C. : waldopmbj@gmail.com
FAX. N.º : (43) 3537 - 1212
FONE. N.º :
DATA : 16 de Janeiro de 2018
N/REF. : Proposta VPT- IRIS 0021/18
ASSUNTO : PROPOSTA COMERCIAL

Conforme solicitado apresentamos à sua apreciação nossa proposta comercial para o fornecimento de equipamentos da Vipart, conforme descrevemos a seguir:

ESCOPO DE FORNECIMENTO E PREÇOS:

ITEM	QTD	ESPECIFICAÇÃO DO MATERIAL	PREÇO UNIT.	PREÇO TOTAL.
001	01	Compactador de Placa Vibratória, Marca Vipart, Modelo LF 100 Z, Motor à gasolina Zongshen de 4-Tempos, Potência 5,5 HP @ rotação 3.600 r.p.m, Frequência de vibração 80 Hz, Força centrífuga 16 kN, Velocidade de avanço 1,2 km/h, Capacidade do tanque de combustível 3,6 litros, Dimensão da base 495 x 660 mm, Peso 100 kg.	R\$ 4.520,00	R\$ 4.520,00

CONDIÇÕES DE FORNECIMENTO:

Prazo para despacho	: 02 - dias
Condição de Pagamento	: a combinar "Sujeito a aprovação de cadastro"
Local de Entrega	: FOB - Preço Posto Nossa Fabrica Cotia-SP
Impostos	: Inclusos
Garantia	: 06 Meses contra defeito de fabricação
Validade da Proposta	: 10 dias

Atenciosamente,
Iris Braga
Depto comercial

E-MAIL: Vendas@vipart.ind.br• SITE: www.vipart.ind.br



PAÇO MUNICIPAL JOSÉ GALDINO PEREIRA

Barra do Jacaré - Paraná

CNPJ: 76.407.568/0001-93

Rua Rui Barbosa, 96 (Centro) – Telefax: (43) 3537-1212

CEP: 86.385-000 - E-mail: pmbj@uol.com.br

PARECER 013/2018

Do – Setor de Contabilidade

Para – Setor Licitação

Assunto: Aquisição de máquina extrusora de guias e sarjetas e uma placa vibratória para compactação de tapa buracos.

Vimos através deste, autorizar Vossa Senhoria a efetuar os procedimentos cabíveis referentes à Aquisição de máquina extrusora de guias e sarjetas e uma placa vibratória para compactação de tapa buracos.

Ressalta-se que este parecer informa à dotação existente nas contas contábeis nesta data, e que os procedimentos referentes a empenho, liquidação e pagamento estarão sujeitos à existência de dotação orçamentária na data do fato gerador do empenho. Sendo que, o fato de alguma conta contábil constante deste parecer apresentar saldo orçamentário abaixo do necessário para realização do objeto da licitação pode ser sanado pela suplementação da referida conta através de solicitação do setor responsável.

Salientamos ainda que qualquer posição em relação à modalidade, tipo e demais dispositivos do procedimento licitatório, bem como a verificação da correta aplicação da legislação, no que se refere a licitações e contratos, é de competência da respectiva comissão de licitação e do jurídico.

O pagamento da contratação acima mencionada será efetuado através das Dotações Orçamentárias, conforme relação abaixo:

08 - SECRETARIA MUNICIPAL DE VIAÇÃO, OBRAS E SERV PÚBLICOS
08.001 DEPARTAMENTO DE SERVIÇOS URBANOS
15.452.0009.2074 MANUTENÇÃO DO DEPARTAMENTO DE SERVIÇOS URBANOS

Item	Histórico	Natureza	Valor	Conta	Fonte
01	Equipamentos e Material Permanente	4.4.90.52.00.00	43.000,00	04550	00.000

Sem mais para o momento, e certo de que estamos atendendo o solicitado, nossos protestos de elevada estima e consideração.

Paço Municipal José Galdino Pereira, em 26 de Fevereiro de 2018

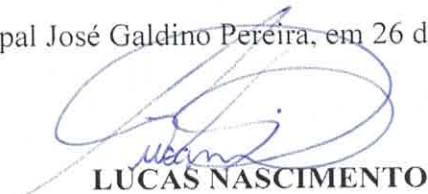
LUCAS NASCIMENTO
Contador



MUNICÍPIO DE BARRA DO JACARÉ ESTADO DO PARANÁ

CNPJ/MF 76.407.568/0001-93, Rua Rui Barbosa n°. 96 Centro, Fone/Fax 0xx 43-35371212 – CEP 86.385-000
Site: pmbarradojacare.pr.gov.br e-mail: pmbj@uol.com.br

14
3

PORTARIA N°. 004 DE 04 DE JANEIRO DE 2018

O Prefeito Municipal de Barra do Jacaré – Estado do Paraná, no uso legal de suas atribuições e em cumprimento a Lei Federal n°. 8.666, de 21/06/1993 e alterações posteriores, RESOLVE:

Art. 1°. Ficam nomeados os Membros da Comissão Permanente de Licitação da Prefeitura Municipal de Barra do Jacaré – PR, válida até 31 de dezembro de 2018.

§ 1 - A Comissão de Licitação de que trata este artigo, é um órgão colegiado, composta por no mínimo 03 (três) servidores públicos municipais, sendo pelo menos 02 (dois) deles, servidores qualificados pertencente ao quadro permanente dos Órgãos da Administração, conforme art. 51 da Lei 8.666/93, com a finalidade de processar e julgar as propostas apresentadas nas licitações públicas, que fica composta da seguinte forma:

- I – Presidente – Waldo Antunes Ribeiro Filho – RG n° 7.125.901-6 SSP/SP e CPF n° 021.722.898-41
- II – Secretário – Marco Aurelio de Freitas Branco – RG n° 2.034.272 SSP/PR e CPF n° 361.070.859-04
- III – Membro – Ailson José Dutra – RG n° 3.047.082-6 SSP/PR e CPF n° 361.136.119-49
- IV – Suplente – Helder Henrique Ferreira Moreno – RG 10.982.392-9 SSP/PR e CPF n° 074.883.459-16

Art. 2°.- Conceder aos servidores em questão (presidente, secretário e membro) Função Gratificada, conforme contido no Art. 27 e 28 e Anexo IX da Lei Municipal n° 376 de 04 de dezembro de 2010 e alterações posteriores se houver.

Art. 3°. Esta Portaria passa a vigorar a partir da sua publicação, ficando revogada a portaria 016/2017.

Prefeitura Municipal de Barra do Jacaré, em 04 de janeiro de 2018.

ADALBERTO DE FREITAS AGUIAR
Prefeito Municipal



PREFEITURA MUNICIPAL DE BARRA DO JACARÉ

ESTADO DO PARANÁ

CNPJ 76.407.568/0001-93; Rua Rui Barbosa, 96, Centro – Telefax (43) 3537-1212 ; CEP 86.385-000 – Barra do Jacaré – Paraná
E-mail: pmbj@uol.com.br

EDITAL DE LICITAÇÃO Tomada de preços Nº. 02/2018 Menor Preço.

O Município de Barra do Jacaré – Estado do Paraná, com sede á Rua Rui Barbosa nº. 96, Centro, torna público para conhecimento dos interessados, que em data de 19/03/2018, as 14:00 horas, fará realizar na sala de reuniões da Comissão de Licitação da Municipalidade, nomeada pela portaria nº. 04/2018, em sessão pública, de acordo com a lei nº 8.666/93 e suas alterações e demais legislações aplicáveis, a abertura e julgamento em sessão única da Licitação Modalidade **Tomada de preços nº. 02/2018**, do tipo Menor Preço por itens, com a finalidade de **AQUISIÇÃO DE 01 MAQUINA EXTRUSORA DE GUIAS E SARJETAS E AQUISIÇÃO DE 01 COMPACTADOR DE PLACA VIBRATORIA.**

1.0 - DO OBJETO E VALOR MÁXIMO DA LICITAÇÃO:

- 1.1. - AQUISIÇÃO MAQUINA EXTRUSORA DE GUIAS E SARJETAS E AQUISIÇÃO COMPACTADOR DE PLACA VIBRATORIA, conforme especificações contidas no anexo I, deste edital.
- 1.1.1 - O valor total máximo da licitação é de R\$. 38.126,66 (Trinta e Oito Mil, Cento e Vinte e Seis Reais e Sessenta e Seis Centavos)
- 1.1.2 - O prazo de conclusão do objeto desta licitação, será de 12 meses, após a homologação.

2.0 - DA PARTICIPAÇÃO:

- 2.1 - As empresas interessadas deverão estar cadastradas na municipalidade e retirar o edital com até 24 (vinte quatro) horas de antecedência da data de abertura dos envelopes de habilitação e proposta de preços.
- 2.2. - Poderão participar do certame toda empresa que tenham atividade pertinente ao objeto da licitação e que esteja devidamente habilitada para atender as condições constantes deste Edital, sendo vedada à participação de empresa de:
 - 2.2.1 - Consórcios;
 - 2.2.2 - Empresas declaradas inidôneas para licitar ou contratar com qualquer órgão ou entidade da Administração Pública direta ou indireta, Federal, Estadual ou Municipal;
 - 2.2.3 - Empresas com falência decretada ou concordatária;
 - 2.2.4 - Empresas das quais participe, seja a que título for, servidor público municipal da Prefeitura de Barra do Jacaré.

3.0 - DO CREDENCIAMENTO:

- 3.1. - No dia, hora e local estipulado no preâmbulo deste edital, os licitantes poderão enviar os envelopes (habilitação e propostas) ou poderão estarem representados por agentes credenciados, portadores de Procuração Pública ou Particular ou Substabelecimento de Procuração, acompanhada de Identidade, que assegura poderes para representar a empresa na licitação, perante os atos inerentes ao certame, inclusive desistir e interpor recursos em todas as fases licitatórias.
- 3.2. - Se a empresa se fizer representar por procurador, faz-se necessário o credenciamento através de outorga por instrumento público ou particular desde

que original, neste ultimo caso, com firma reconhecida em Cartório desta Capital, com menção expressa de que lhe confere amplos poderes, inclusive para formulação de ofertas e lances de preços, para recebimento de intimações e notificações, desistência ou não de recursos, bem como demais atos pertinentes ao certame. O credenciamento far-se-á por procuração através de instrumento público ou particular, em original ou cópia autenticada.

- 3.3. - Sendo o representante sócio ou dirigente do licitante, deverá apresentar cópia autenticada do respectivo ato constitutivo ou documento no qual estejam expressos os seus poderes.
- 3.4. - O documento de credenciamento deverá ser entregue juntamente com a respectiva cédula de identidade ou documento equivalente, fora dos envelopes "HABILITAÇÃO e PROPOSTA".
- 3.5. - A Municipalidade não se responsabilizará por qualquer tipo de atrasos, extravios ou descaminhos, quanto das postagens ou outros tipos de encaminhamentos dos envelopes de participantes que optarem por não enviar representantes.

4.0 - DA FORMA DE APRESENTAÇÃO DOS ENVELOPES:

- 4.1. - Os Envelopes "01" – HABILITAÇÃO e "02" – PROPOSTA DE PREÇOS deverão ser apresentados, separadamente, em envelopes lacrados, contendo os seguintes dizeres na parte externa.

<p>ENVELOPE "01" – HABILITAÇÃO</p> <p>PREFEITURA MUNICIPAL DE BARRA DO JACARÉ</p> <p>LICITAÇÃO Tomada de preços Nº 2 /2018</p> <p>RAZÃO SOCIAL DO PROPONENTE</p> <p>DATA E HORARIO DA ABERTURA</p>	<p>ENVELOPE "02" – PROPOSTA DE PREÇOS</p> <p>PREFEITURA MUNICIPAL DE BARRA DO JACARÉ</p> <p>LICITAÇÃO Tomada de preços Nº2 /2018</p> <p>RAZÃO SOCIAL DO PROPONENTE</p> <p>DATA E HORARIO DA ABERTURA</p>
--	--

- 5.0 - **DO ENVELOPE 01 – HABILITAÇÃO** deverão conter as documentações relativas à habilitação jurídica, fiscal, técnico, econômico- financeira.
- 5.1. - **PARA HABILITAÇÃO JURÍDICA – (Art. 28 LEI 8.666/93) :**
- 5.1.1 - **Empresa Individual:** Registro Comercial;
- 5.1.2 - **Sociedade Comercial:** Ato constitutivo, estatuto ou contrato social em vigor e alterações subsequentes, devidamente registrados, de eleição de seus administradores, em exercício;
- 5.1.3 - **Sociedade Civil:** Inscrição do ato constitutivo e alterações no registro civil das pessoas jurídicas, acompanhada de prova da diretoria em exercício.
- 5.2. - **REGULARIDADE FISCAL – (Art.195 CF e Art. 29 Lei 8.666/93):**
- 5.2.1 - Prova de inscrição no Cadastro Nacional de Pessoas Jurídicas do Ministério da Fazenda (CNPJ/MF);

- 5.2.2 - Certidão Municipal junto à sede da licitante, pertinente ao seu ramo de atividade;
- 5.2.3 - Prova de regularidade para com a Fazenda Federal, que deverá ser comprovada através da apresentação de Certidão Conjunta (INSS), expedida pela Secretaria da Receita Federal ;
- 5.2.4 - Prova de regularidade para com a Fazenda Estadual;
- 5.2.5 - Prova de regularidade relativa ao Fundo de Garantia por Tempo de Serviço – FGTS através do Certificado de Regularidade do FGTS - emitido pela Caixa Econômica Federal;
- 5.2.6 - Certidão Negativa de Débitos Trabalhista (CNDT), conforme Lei 12.440/2011.
- 5.2.7. - Não será permitido que empresas proponentes façam mesclagens de documentos de Regularidade Fiscal da Matriz e Filial em um mesmo certame licitatório, sob pena de se tornar inabilitada.

5.3. - QUALIFICAÇÃO TÉCNICA (Art.37 Inc. XXI CF e Art. 31 da Lei 8.666/93):

- 5.3.1 - Comprovação de aptidão através de **Atestado de Capacidade Técnica** fornecido por pessoa jurídica de direito público ou privado, comprovando a aptidão de atividade anterior, na prestação de serviços, objeto da Licitação. Não será aceito atestado de empresa que pertença à um mesmo grupo empresarial.
ANEXO IV.

5.4. - QUALIFICAÇÃO ECONÔMICO-FINANCEIRA – (Art. 37 Inc. XXI CF e Art. 31 Lei 8.666/93):

- 5.4.1 - Para efeito da avaliação da capacidade econômico-financeira dos licitantes, conforme Parágrafos 1º e 5º do art. 31 da Lei 8.666/93 as proponentes deverão apresentar **Balanco patrimonial** completo (abertura e encerramento), e demonstrações contábeis do último exercício social do proponente, conformidade com o artigo 31, parágrafo 3º da Lei Federal nº. 8.666/93.
- 5.4.2 - Certidão negativa falência e concordata, expedida pelo Cartório Distribuidor da sede da pessoa jurídica, contendo expresso na própria certidão o prazo de sua validade.
- a. 1) Para as empresas que optarem de participar através de filial, deverá também ser apresentada certidão negativa para com o cartório/comarca onde se encontra instalada a filial;
- b. 2) Na falta de validade expressa na Certidão Negativa, ter-se-ão como válidos pelo prazo de 60 (sessenta) dias de sua emissão.
- 5.4.2 - Para as empresas em condição de MEI (Micro Empreendedor Individual) está dispensada da apresentação de Balanco Patrimonial e Falência e Concordata.

5.5. - OUTRAS COMPROVAÇÕES CONSTANTES DO EDITAL:

- 5.5.1 - Declaração de Recebimento de Edital e seus Anexos, **Modelo Anexo X;**
- 5.5.2 - Declaração elaborado em papel timbrado e subscrita pelo representante legal da licitante, assegurando a inexistência de impedimento legal para licitar ou contratar com a Administração, **Modelo ANEXO VII;**
- 5.5.3 - Declaração assinada por representante legal do licitante de que não outorga trabalho noturno, perigoso ou insalubre a menores de 18 (dezoito), e qualquer trabalho a menores de 16 (dezesesseis) anos, salvo na condição de aprendiz, a partir de 14 (catorze) anos (inciso XXXIII do art 7º da Constituição Federal);
Modelo ANEXO IX;

- 18
3
- 5.5.4 - Declaração assinada por representante legal do licitantes, de idoneidade da empresa **Modelo Anexo V**;
 - 5.5.5 - Declaração de Cumprimento aos Requisitos de Habilitação; **Modelo ANEXO III**
 - 5.5.6 - Modelo de Credenciamento **Anexo II.**
 - 5.5.7 - Declaração de Renuncia. **Anexo XII**

5.6. - DISPOSIÇÕES GERAIS DA HABILITAÇÃO:

- 5.6.1. - Será considerado desabilitado o licitante que deixar de apresentar os documentos quando sua natureza se complexidade se enquadrarem nas exigências de apresentações das documentações requeridas nos itens 5.1, 5.2, 5.3.1, 5.4.1, 5.4.2, 5.5.2, 5.5.3, 5.5.4, 5.5.5 do edital.
- 5.6.2. - A licitante que declarar que cumpre os requisitos de habilitação exigidos no item 5.5.5 e não cumpri-los, será inabilitada e estará sujeito às penalidades previstas em Lei.
 - 5.6.2.1. - A não apresentação da documentação exigida para habilitação.
 - 5.6.2.2. - A apresentação de documentos com prazo de validade vencido.
 - 5.6.2.3. - O apresentação de documentos comprobatórios da regularidade fiscal referente à filial.
 - 5.6.3.4. - O não cumprimento dos requisitos de habilitação.
- 5.7. - Os documentos necessários à habilitação poderão ser apresentados em original, por qualquer processo de cópia autenticada por Cartório competente ou, por publicação em órgão de imprensa oficial, ou ainda, extraídos via internet.
 - 5.7.1. - Os documentos de habilitação deverão estar em nome da licitante, com o número do CNPJ e respectivo endereço referindo-se ao local da sede da empresa licitante. Não se aceitará, portanto, que alguns documentos se refiram à matriz e outros à filial. Caso o licitante seja a Matriz e a executora dos serviços seja a filial, os documentos referentes à habilitação deverão ser apresentados em nome de ambas, simultaneamente.
 - 5.7.2. - A Comissão de Licitação reserva-se o direito de solicitar das licitantes, em qualquer tempo, no curso da licitação, quaisquer esclarecimentos sobre documentos já entregues, fixando-lhes prazo para atendimento.
- 6.0. - O Envelope “02” – **PROPOSTA DE PREÇO** deverá conter a Proposta de preço do licitante, o qual será aberto e julgado após a abertura e julgamento das documentações do Envelope 01 Habilitação.
- 6.1. - A proposta de preço deverá ser apresentada na forma impressa, datada, rubricada e assinada, sem emendas, rasuras, entrelinhas ou ressalvas. Para fins de importação para o sistema de licitação, solicitamos o envio em mídia, CD, PenDrive ou outra forma eletrônica que possibilite a importação da mesma, conforme especificações contidas no anexo I do edital, contendo o seguinte:
 - 6.1.1 - Número da Licitação Tomada de preços nº. 02/2018;
 - 6.1.2 - Descrição do objeto da presente licitação em conformidade com as especificações dos Lotes I e II;
 - 6.1.3 - Preços em moeda corrente nacional, máximo de duas casas decimais após vírgula, em algarismo e por extenso, data de apresentação, sem inclusão de qualquer encargo financeiro ou previsão inflacionária. Nos preços propostos deverão estar incluídos, além do lucro, todas as despesas e custos, como por exemplo: transportes, tributos de qualquer natureza e todas as despesas, diretas

ou indiretas, relacionadas com o fornecimento do objeto da presente licitação;

- 6.1.4 - Prazo de validade da proposta de no mínimo 60 (sessenta) dias;
- 6.1.5 - Identificações do concorrente: constando Razão Social, CNPJ, Representante legal.
- 7.0. - DO PROCEDIMENTO E DO JULGAMENTO:**
- 7.1. - No horário e local indicado no preâmbulo, será aberta a sessão de julgamento da licitação em epígrafe, iniciando-se com o credenciamento dos interessados que irão participar do certame.
- 7.2. - Após os respectivos credenciamentos, os licitantes entregarão ao Presidente da Comissão a declaração de pleno atendimento aos requisitos de habilitação, devidamente preenchida e assinada, de acordo com o estabelecido no **Anexo III** do edital, e em envelopes separados, a proposta de preços e os documentos de habilitação.
- 7.3. - Iniciada a abertura do primeiro envelope, estará encerrado o credenciamento e por consequência a possibilidade de admissão de novos participantes no certame.
- 7.4. - A análise das propostas pela Comissão visará ao atendimento das condições estabelecidas neste edital e seus anexos, priorizando o menor preço e a melhor qualidade do objeto da licitação, sendo desclassificada as propostas:
a) Quando o objeto não atender as especificações, prazos e condições fixados no edital;
- 8.0. - DO RECURSO, DA ADJUDICAÇÃO E DA HOMOLOGAÇÃO:**
- 8.1. - No final da sessão, a licitante que quiser recorrer deverá manifestar imediatamente a sua intenção, nesse caso, abrirá-se o prazo de 5 (cinco) dias para a recorrente apresentar memoriais, ficando as demais licitantes desde logo intimadas para apresentar contra-razões em igual número de dias.
- 8.2. - A ausência de manifestação imediata e motivada da licitante importará na decadência do direito de recurso, a adjudicação do objeto do certame à licitante vencedora e o encaminhamento do processo à autoridade competente para a sua devida homologação.
- 8.3. - Interposto o recurso, a Comissão de Licitação, terá autonomia para decidir ou se respaldar, encaminhá-lo para análise e julgamento do Jurídico Municipal.
- 8.4. - Decididos os recursos, estando legal os trâmites do certame, será adjudicado o objeto à licitante vencedora, consequentemente a homologação pela autoridade competente.
- 9.0. - DOS PRAZOS, CONDIÇÕES E DO LOCAL DE ENTREGA DO OBJETO DA LICITAÇÃO E OBRIGAÇÃO DAS PARTES:**
- 9.1. - **Caberá a Contratada:**
- 9.1.1. - Arcar com as custas e despesas na execução do objeto da licitação, efetuando a entrega no local determinados dentro dos prazos estipulados, observando o quantitativo e qualidade, conforme anexo I do Edital;
- 9.2. - **Caberá ao Contratante:**
- 9.2.1. - Efetuar o pagamento em conformidades ao estipulado em edital;
- 9.2.2. - Receber e conferir o objeto;
- 9.2.3. - Recusar o objeto que não estiver de acordo com as especificações;
- 9.2.4. - Prestar as informações e os esclarecimentos que venham a ser solicitadas pela Contratada.

10.0. - DAS CONDIÇÕES DE RECEBIMENTO DO OBJETO:

- 10.1. - O objeto da licitação será recebido, pelo Gestor do Setor solicitante, Comissão de Recebimento ou servidor municipal designado.
- 10.2. - a) Se constatar alguma irregularidade no objeto contratual, o Contratante poderá:
se disser respeito à especificações rejeita-la no todo ou em parte, determinando correção ou rescindir a contratação, sem prejuízo das penalidades cabíveis;
b) Se disser respeito à diferença de quantitativo ou de parte deste, determinar a complementação ou rescindir a contratação, sem prejuízo das penalidades cabíveis.

11.0. - DA FORMA DE PAGAMENTO:

- 11.1. - O pagamento do objeto da presente licitação, será efetuado após emissão de empenho, em até 15 (quinze) dias, após a entrega e emissão da Nota Fiscal.
- 11.1.1 - No preenchimento da nota fiscal, deverá conter o número da licitação.
- 11.2. - As notas fiscais/faturas que apresentarem incorreções serão devolvidas à contratada e seu vencimento ocorrerá em 30 (trinta) dias após a data de sua reapresentação.
- 11.3. - A nota fiscal, deverá estar acompanhada das certidões negativas do INSS, FGTS e CNDT para que seja efetuado o pagamento, sendo que é de responsabilidade do fornecedor, manter regularidade fiscal durante toda a execução do Contrato.
- 11.4. - As notas fiscais poderão ser enviadas através do pmbj.notafiscal@gmail.com

12.0. - CONSTITUEM OBRIGAÇÕES/RESPONSABILIDADE DA CONTRATADA:

- 12.1. - Substituir imediatamente, às suas expensas, no todo ou em parte, os produtos ou equipamentos em que se verificarem irregularidades, defeitos, quebras, vícios, adulterações ou incorreções.
- 12.2. - Responsabilizar-se pelos encargos decorrentes do cumprimento das obrigações supramencionadas, bem como pelo recolhimento de todos os impostos, taxas, tarifas, contribuições ou emolumentos federais, estaduais e municipais, que incidam ou venham incidir sobre o objeto deste contrato.
- 12.3. - Responsabilizar pelos prejuízos causados ao Município de Barra do Jacaré, ou a terceiros, quando da execução do objeto da licitação.

13.0. - CONSTITUEM OBRIGAÇÕES / RESPONSABILIDADE DO MUNICÍPIO DE BARRA DO JACARÉ:

- 13.1. - Fiscalizar, acompanhar, receber, conferir o objeto da licitação, quanto da execução, durante o período contratual.

14.0 - FONTE DE RECURSOS:

14.1.

DOTAÇÕES					
Exercício da despesa	Conta da despesa	Funcional programática	Fonte de recurso	Natureza da despesa	Grupo da fonte
2018	4550	08.001.15.452.0009 .2074	0	4.4.90.52.00.00	Do Exercício

15.0 - **DAS SANÇÕES:**

- 15.1. - Caso a licitante adjudicada não mantenha sua proposta, apresentá-la sem seriedade, falhar ou fraudar no fornecimento dos itens licitados, comportarem-se de modo inidôneo, fizer declaração falsa ou cometer fraude fiscal, será sancionado com o impedimento de contratar com a administração, sem prejuízo das multas previstas em edital, contrato e das demais sanções previstas na legislação, estando sujeita às seguintes cominações:
- a) Multa de 0,2% (dois décimos por cento) do valor da contratação;
 - b) Suspensão temporária de participar em licitação e impedimento de contratar com a Prefeitura Municipal de Barra do Jacaré, pelo prazo de até 2 (dois) anos;
 - c) Declaração de inidoneidade para licitar ou contratar com a administração pública, enquanto perdurarem os motivos.
- 15.2. - Sem prejuízo das penalidades previstas nos subítemes anteriores, a Comissão de Licitação poderá desqualificar a licitantes ou desclassificar a proposta de preço, bem assim a Prefeitura Municipal, poderá rescindir o Contrato de Fornecimento, sem que isto gere direito indenizatório ou de reembolso, caso torne conhecimento de fato ou circunstância que desabone a idoneidade comercial ou afete a capacidade financeira, técnica, jurídica ou de produção da licitante.
- 15.3. - O valor da multa será automaticamente descontado da primeira parcela a que o licitante vir a fazer jus, sem prévio aviso.

15.4. - **DA FRAUDE E DA CORRUPÇÃO.**

I - Os licitantes devem observar e o contratado deve observar e fazer observar, por seus fornecedores e subcontratados, se admitida subcontratação, o mais alto padrão de ética durante todo o processo de licitação, de contratação e de execução do objeto contratual.

Para os propósitos desta cláusula, definem-se as seguintes práticas:

- a) "**prática corrupta**": oferecer, dar, receber ou solicitar, direta ou indiretamente, qualquer vantagem com o objetivo de influenciar a ação de servidor público no processo de licitação ou na execução de contrato;
- b) "**prática fraudulenta**": a falsificação ou omissão dos fatos, com o objetivo de influenciar o processo de licitação ou de execução de contrato;
- c) "**prática colusiva**": esquematizar ou estabelecer um acordo entre dois ou mais licitantes, com ou sem o conhecimento de representantes ou prepostos do órgão licitador, visando estabelecer preços em níveis artificiais e não competitivos;
- d) "**prática coercitiva**": causar dano ou ameaçar causar dano, direta ou indiretamente, às pessoas ou sua propriedade, visando influenciar sua participação em um processo licitatório ou afetar a execução do contrato.
- e) "**prática obstrutiva**": (i) destruir, falsificar, alterar ou ocultar provas em inspeções ou fazer declarações falsas aos representantes do organismo financeiro multilateral, com o objetivo de impedir materialmente a apuração de alegações de prática; (ii) atos cuja intenção seja impedir materialmente o exercício do direito de o organismo financeiro multilateral promover inspeção.

22
3

II - Na hipótese de financiamento, parcial ou integral, por organismo financeiro multilateral, mediante adiantamento ou reembolso, este organismo imporá sanção sobre uma empresa ou pessoa física, inclusive declarando-a inelegível, indefinidamente ou por prazo determinado, para a outorga de contratos financiados pelo organismo se, em qualquer momento, constatar o envolvimento da empresa, diretamente ou por meio de um agente, em práticas corruptas, fraudulentas, colusivas, coercitivas ou obstrutivas ao participar da licitação ou da execução um contrato financiado pelo organismo.

III - Considerando os propósitos das cláusulas acima, o licitante vencedor, como condição para a contratação, deverá concordar e autorizar que, na hipótese de o contrato vir a ser financiado, em parte ou integralmente, por organismo financeiro multilateral, mediante adiantamento ou reembolso, permitirá que o organismo financeiro e/ou pessoas por ele formalmente indicadas possam inspecionar o local de execução do contrato e todos os documentos, contas e registros relacionados à licitação e à execução do contrato.

16.0 - FORMALIZAÇÃO DO INSTRUMENTO CONTRATUAL:

- 16.1. - Homologada a licitação pela autoridade competente, o Município de Barra do Jacaré, firmará com o PROPONENTE VENCEDOR através de Contrato de Fornecimento, visando o cumprimento do objeto desta licitação.
- 16.2. - A recusa injustificada do concorrente vencedor em assinar o Contrato, dentro do prazo estabelecido no presente Instrumento, o sujeitará à aplicação das penalidades previstas em lei e neste edital, podendo a CONTRATANTE convidar, sucessivamente por ordem de classificação as demais licitantes, após comprovação da compatibilidade de sua proposta e atendimento às exigências de habilitação nesta licitação, para celebração do Contrato.

17.0 - DISPOSIÇÕES GERAIS:

- 17.1. - Lavar-se-á ata da sessão pública da presente licitação que, após lida e achada conforme, será assinada pelos Membros da Comissão e pelos representantes das licitantes presentes.
- 17.2. - As recusas, ausências ou impossibilidades de assinaturas devem ser registradas expressamente na própria ata.
- 17.3. - Os demais atos licitatório serão registrados no processo da licitação.
- 17.4. - A licitante deverá examinar nitidamente as disposições contidas neste Edital e seus anexos, pois a simples apresentação da PROPOSTA COMERCIAL e da DOCUMENTAÇÃO DE HABILITAÇÃO, entende-se à aceitação incondicional de seus termos, independente de transcrição, bem como representa o conhecimento do objeto da licitação, não sendo aceita alegação de desconhecimento de qualquer pormenor.
- 17.5. - O Município reserva a si, o direito de revogar a presente licitação por razões de interesse público ou anulá-la, no todo ou em parte por vício irreparável ou ilegalidade, bem como prorrogar o prazo para recebimento e/ou abertura da DOCUMENTAÇÃO DE HABILITAÇÃO ou da PROPOSTA COMERCIAL, desqualificar qualquer licitante ou desclassificar qualquer proposta, caso tome conhecimento de fato que afete a capacidade financeira, técnica ou comercial da licitante, sem que isto gere direito à indenização ou ressarcimento de qualquer natureza.
- 17.6. Até 5 (cinco) dias úteis anteriores à data fixada para recebimento dos envelopes

de habilitação e proposta, qualquer pessoa poderá solicitar esclarecimentos, providências ou impugnar o ato convocatório. Esse prazo será de 2 (dois) dias úteis, para licitantes.

- 17.7. Não haverá taxas para retirada de edital. Preferencialmente, as empresas deverão requerer na forma eletrônica, através de email, CD, PenDrive ou outro meio que possibilite o envio dos arquivos de proposta eletrônica, para importação no sistema.
- 17.8. - Os esclarecimentos e dúvidas quanto ao Edital poderão ser solicitadas, junto ao Setor de Licitações, em horários de expediente das 08:00 as 12:00 horas e das 13:00 as 17:00 horas, de segunda a Sexta-feira, na sede da municipalidade, sito a Rua Rui Barbosa nº. 96 Centro, ou pelo Fone. (43) 3537-1212 ou pelo e-mail pmbj@uol.com.br.
- 17.9. Os casos omissos do presente convite serão solucionados à luz da Lei 8.666/93 e complementações, recorrendo-se à analogia, costumes e aos princípios Gerais de Direito.
- 17.10 - Para dirimir quaisquer dúvidas ou questões relacionadas com este Edital ou o Contrato vinculado a esta licitação, fica eleito o Foro da Comarca de Andirá, Estado do Paraná.
- 18.0 - DOS ANEXOS DO EDITAL:**
- 18.1 - **São partes integrantes deste edital os Anexos:**

Anexo I – Modelo de (PROPOSTA DE PREÇO), com as especificação do objeto;

Anexo II – Modelo de Credenciamento;

Anexo III – Modelo de Declaração de Cumprimento aos requisitos de Habilitação;

Anexo IV – Modelo Atestado de Capacidade Técnica;

Anexo V – Modelo de Declaração de idoneidade;

Anexo VI – Modelo de Declaração de disponibilidade de aparelhagem e pessoal técnico, (quando for o caso);

Anexo VII - Modelo de Declaração de Inexistência de Fatos Supervenientes;

Anexo VIII - Modelo de Declaração da proponente informando quem assinará o Termo de Contrato;

Anexo IX – Modelo Declaração que a empresa não emprego pessoa menor de 18 anos;

Anexo X – Modelo Declaração de recebimento de edital

Anexo XI - Declaração de Microempresa

Anexo XII - Declaração de Renuncia

Anexo XIII - Minuta Contratual.

Paço Municipal José Galdino Pereira, em 26/02/2018.

WALDO ANTUNES RIBEIRO FILHO

Presidente da CPL

29
8

ANEXO I

LOTE: 1 - Lote 001						
Item	Código do produto/serviço	Nome do produto/serviço	Quantidade	Unidade	Preço máximo	Preço máximo total
1	19603	MAQUINA EXTRUSORA DE GUIAS E SARJETAS MAQUINA EXTRUSORA DE PERFIS DE CONCRETO COM 02 PERFIS (GUIA E GUIA SARJETA), COM MOTOR DIESEL APROXIMADAMENTE 13HP, EXTRUSOR DE FLUXO CONTINUO HELICOIDAL, TRANSMISSÃO MECANICA, DIREÇÃO MANUAL, CHASSI EM CHAPA ADEQUADA, PESO APROXIMADO DE 700 KG, COM MATRIZ MOLDADORA, FACÃO PARA JUNTAS DE DILATAÇÃO E CARRO TRANSPORTE.	1,00	UN	33.893,33	33.893,33
TOTAL						33.893,33
LOTE: 2 - Lote 002						
Item	Código do produto/serviço	Nome do produto/serviço	Quantidade	Unidade	Preço máximo	Preço máximo total
1	19604	COMPACTADOR DE PLACA VIBRATÓRIA MOTOR A GASOLINA DE 4 TEMPOS, COM POTÊNCIA APROXIMADA DE 5,5 CV, VELOCIDADE DE AVANÇO APROXIMADAMENTE DE 1,2KM/H, PESO APROXIMADO 100KG	1,00	UN	4.233,33	4.233,33
TOTAL						4.233,33

(Papel timbrado da empresa)

ANEXO II

MODELO

CREDENCIAMENTO

A, Comissão Permanente de Licitação da Prefeitura Municipal de Barra do Jacaré/PR

Referente a Licitação Tomada de preços 2/2018.

Pelo presente SUBSTABELECIMENTO DE PROCURAÇÃO, firmado entre a , com sede na inscrita no CNPJ/MF sob nº..... e inscrição Estadual nº..... neste ato representada pelo , bras..... residente e domiciliado portador da Cédula de Identidade nº..... e do CPF/MF Nº....., a quem SUBSTABELECE PODERES para representar a firma, ou empresa outorgante, junto ao Município de Barra do Jacaré, para participar na Licitação Modalidade Tomada de preços 2/2018, com poderes para representar a empresa perante ao processo licitatório, assinar atas contratos, enfim praticar todos os atos que se fizerem necessários ao certame licitatório.

O presente mandato tem a validade até...../...../.....

Local e data

Nome do Representante Legal

CPF nº.

(Papel timbrado da empresa)

ANEXO III

MODELO

DECLARAÇÃO DE CUMPRIMENTO AOS REQUISITOS DE HABILITAÇÃO

A Comissão de Licitação Prefeitura Municipal de Barra do Jacaré

Referente a Licitação Tomada de preços 2/2018.

A empresa abaixo relacionada, por seu representante legal indicado, declara sob as penas da lei que cumpre plenamente os requisitos de habilitação através dos documentos integrantes dos envelopes "2", sob pena de sujeição às penalidades previstas neste Edital de Licitação Tomada de preços 2/2018, referente AQUISIÇÃO MAQUINA EXTRUSORA DE GUIAS E SARJETAS E AQUISIÇÃO COMPACTADOR DE PLACAS, conforme especificações constantes dos Lotes I e II do edital.

EMPRESA (RAZÃO SOCIAL): _____

REPRESENTANTE LEGAL: _____

CARGO: _____

RG _____

CPF _____

ASSINATURA: _____

27
3

(Papel timbrado da empresa)

ANEXO IV

MODELO

ATESTADO DE CAPACIDADE TÉCNICA

A, Comissão de Licitação da Prefeitura Municipal de Barra do Jacaré

Referente ao Edital de Licitação Tomada de preços 2/2018.

O Município de, / e ou Empresa..... com sede nanº....., Estado..... inscrita no CNPJ/MF sob nº....., atesta para os fins que a empresa....., inscrita no CNPJ/MF nº.....inscrição Estadual.....com sede na....., Estado....., forneceu ao município e ou a empresa e executou todos os serviços dentro das especificações técnicas exigidas, tendo cumprido rigorosamente o prazo de entrega, assim até o presente momento, não há nada que a desabone.

Local e data.....

Nome e assinatura e Carimbo do representante legal do município / ou empresa

(Papel timbrado da empresa)

ANEXO V

MODELO

DECLARAÇÃO DE IDONEIDADE

A Comissão de Licitação Prefeitura Municipal de Barra do Jacaré

Referente a Licitação Modalidade Tomada de preços 2/2018

Declaramos para os fins de direito, na qualidade de Proponente do procedimento licitatório, sob a modalidade Tomada de preços 2/2018, instaurado pelo Município de Barra do Jacaré, que não fomos declarados inidôneos para licitar ou contratar com o Poder Público, em qualquer de suas esferas e nem está suspensa em nenhum órgão público federal, estadual ou municipal.

Por ser expressão da verdade, firmamos a presente.

_____, em _____ de.....

(Assinatura do Representante Legal da Empresa proponente)

ANEXO VI

MODELO

DECLARAÇÃO DE DISPONIBILIDADE DE APARELHAGEM E PESSOAL TÉCNICO

A, Comissão de Licitação da Prefeitura Municipal de Barra do Jacaré.

Referente ao Edital de Licitação Tomada de preços 2/2018.

Declaramos para os fins de direito, na qualidade de Proponente de procedimento licitatório, sob a modalidade Tomada de preços nº. 2/2018, instaurado pelo Município de BARRA DO JACARÉ, que dispomos de aparelhagem e pessoal técnico adequado e qualificado devidamente treinados, para a prestação dos serviços de manutenção e assistência técnica, dos quais nos comprometemos a atender, durante o período de vigência de garantia do contrato e posteriormente a este prazo, caso vier a ser necessário os nossos serviços.

Por ser expressão da verdade, firmamos a presente.

Local e data _____, em _____ de 2018.

Nome e assinatura e Carimbo do representante legal do município / ou empresa

ANEXO VII

MODELO

DECLARAÇÃO DE INEXISTÊNCIA DE FATOS SUPERVENIENTES IMPEDITIVOS DE HABILITAÇÃO

A Comissão de Licitação da Prefeitura Municipal de Barra do Jacaré

Referente ao Edital a Licitação Tomada de preços 2/2018.

A empresa _____, inscrita no CNPJ sob nº _____, **DECLARA** para todos os fins de direito, a inexistência de fatos supervenientes impeditivos da habilitação ou que comprometam a idoneidade da proponente nos termos do Artigo 32, parágrafo 2º e Artigo 97 da Lei nº 8.666, de 21 de Junho de 1993 e suas alterações posteriores.

(carimbo, nome e assinatura do responsável legal)

(CPF)

MODELO

DECLARAÇÃO

A, Comissão de Licitação da Prefeitura Municipal de Barra do Jacaré

Referente a Licitação Modalidade Tomada de preços 2/2018.

A empresa....., inscrita no CNPJ/MF sob nº....., com sede na, Declara para os devidos fins que, o representante legal da empresa que assinará o Contrato Administrativo, referente ao objeto da Licitação Modalidade Tomada de preços 2/2018, do Município de Barra do Jacaré/PR, será o Sr....., portador da Cédula de Identidade Nº.....e do CPF/MF sob nº....., Cargo de....., residente e domiciliado na.....cidade deEstado de.....

Local e data

Nome e Assinatura do representante da empresa

(MODELO)

DECLARAÇÃO

A, Comissão de Licitação da Prefeitura Municipal de Barra do Jacaré

Referente ao Edital de Licitação Tomada de preços 2/2018.

A empresa _____, inscrita no CNPJ sob nº _____, por intermédio de seu representante legal o (a) Sr. (a) _____, com RG sob nº _____, e inscrito no CPF sob nº _____, **DECLARA**, para fins do disposto no inciso V do art. 27 da Lei nº 8.666, de 21 de Junho de 1993, acrescido pela Lei nº 9.854, de 27 de Outubro de 1999, que não emprega menor de 18 (dezoito) anos em trabalho noturno, perigoso ou insalubre e não emprega menor de 16 (dezesesseis) anos.

Local _____, em _____ de.....

(Assinatura do Representante Legal da Empresa proponente)

ANEXO X

MODELO

DECLARAÇÃO DE RECEBIMENTO

A, Comissão de Licitação da Prefeitura Municipal de Barra do Jacaré

Referente ao Edital de Licitação Tomada de preços nº 2/2018.

Declaro que recebi o Edital e seus Anexos, referente à Licitação, na modalidade Tomada de preços 2/2018, tendo como objeto a AQUISIÇÃO MAQUINA EXTRUSORA DE GUIAS E SARJETAS E AQUISIÇÃO COMPACTADOR DE PLAC, conforme do constante do Lote único, deste edital.

Local e Data.

Assinatura do Responsável pela Empresa

CNPJ.

DECLARAÇÃO DE MICRO/PEQUENA EMPRESA

-----empresário ou sócios da empresa,
-----, com sede na (endereço completo), em
constituição nessa Junta Comercial, declara(m) para os devidos fins e sob as penas da Lei,
que a receita bruta anual da empresa não excederá, ao limite fixado no inciso I do art. 3º da
Lei Complementar nº. 123 de 14 de dezembro de 2006, e que não se enquadra em qualquer
das hipóteses de exclusão relacionadas no § 4º do art. 3º da mencionada lei.

Em atendimento as disposições da Lei Complementar 123/06, a microempresa adotará em seu
nome empresarial a expressão ME.

(Local e data, ass. empresário ou todos os sócios).

DECLARAÇÃO DE RENÚNCIA

A proponente abaixo assinada, participante da licitação modalidade Tomada de preços, 2/2018, por seu representante credenciado, declara, na forma da Lei nº 8.666/93, de 21 de junho de 1993, obrigando a empresa que representa, que não pretende recorrer da decisão da Comissão de Licitação, que julgou os documentos de habilitação, renunciando, expressamente, ao direito de recurso da fase habilitatória e ao respectivo prazo e concordando com o prosseguimento do procedimento licitatório, passando-se à abertura dos envelopes de proposta de preço dos proponentes habilitados.

Barra do Jacaré - PR, em 19/03/2018

assinatura do representante legal da proponente

MINUTA CONTRATUAL

O MUNICÍPIO DE BARRA DO JACARÉ – ESTADO DO PARANÁ, pessoa jurídica de direito público interno, com sede na Rua Rui Barbosa nº. 96, Bairro Centro, inscrito no CNPJ/MF nº. 76.407.568/001-93, doravante denominada simplesmente de **CONTRATANTE**, representado por seu Prefeito Municipal, _____, RG nº. 5.067.024-4 SSP/PR e do CPF/MF sob nº. _____, residente e domiciliado a Rua _____, nº. _____, Bairro _____, deste município, e de outro lado a empresa _____, inscrita no CNPJ/MF _____ inscrição Estadual _____ com sede na _____, denominada simplesmente de **CONTRATADA**, representada por _____, portador da Cédula de Identidade nº. e do CPF/MF nº _____ residente e domiciliado em _____, houveram por bem celebrar o presente Contrato, objetivando o fornecimento _____, substanciada na Licitação Modalidade nº. de, de recursos financeiros, com sujeição às disposições da Lei 10. 520, de 17/07/2002, e subsidiariamente no que couberem da Lei Federal n.º. 8.666 de, 21 de junho de 1993 e suas alterações e Decreto Municipal 382, de 04/05/2006 e demais normas aplicáveis, bem como pelos termos da proposta da CONTRATADA, datada de ___/___/___, e pelas cláusulas a seguir expressas, definidoras dos direitos, obrigações e responsabilidades das partes:

CLÁUSULA PRIMEIRA – Objeto do presente Contrato:

AQUISIÇÃO DE, conforme especificações, e valores consignados no Objeto da licitação....., que juntamente com a proposta da CONTRATADA, para todos os fins de direito, obrigando as partes em todos os seus termos, passam a integrar este instrumento, independentemente de transcrição.

CLÁUSULA SEGUNDA - Valor Contratual:

Pelo fornecimento do Objeto ora contratado, a **CONTRATANTE** pagará à **CONTRATADA** o valor de R\$ <VALORCONTRATADO> (<VALORCONTRATADO#E>), referente aos itens _____, pelo Menor Preço apresentado.

CLÁUSULA TERCEIRA - Condições de Pagamento:

Será observado o prazo de 15 (quinze) dias, como data limite de pagamento do objeto, contados a partir de recebimento provisório, mediante apresentação da Nota Fiscal/Fatura, devidamente atestada e vistoriada pelos setores de licitações e compras.

§ 1º. A **CONTRATANTE** disporá de 05 (cinco) dias para efetuar o atesto, ou rejeitar os documentos de cobrança por erros ou incorreções em seu preenchimento;

§ 2º. A **CONTRATANTE** não fará nenhum pagamento à **CONTRATADA**, antes de paga ou relevada a multa que por ventura lhe tenha sido aplicada.

CLÁUSULA QUARTA - Recursos Financeiros:

As despesas decorrentes do presente Contrato correrão à conta da seguinte Dotação Orçamentária do orçamento vigente do Município de Barra do Jacaré:

DOTAÇÕES:

CLÁUSULA QUINTA - Critério de Reajuste:

Os valores decorrentes deste contrato não sofrerão reajustes.

37
3

CLÁUSULA SEXTA - Prazo e Condições de Entrega:

A entrega do objeto deverá ser efetuada em conformidade ao requerido em edital, após o recebimento da Requisição/Nota de Empenho, expedida pelo Setor de Compras da Prefeitura Municipal de Barra do Jacaré;

§ 1º. Após solicitação formal da CONTRATANTE, através de emissão de requisição expedida pelo setor de compras da Prefeitura Municipal, o recebimento se efetivará nos seguintes termos:

- a) Provisoriamente para efeito de posterior verificação do objeto;
- b) Definitivamente, após a verificação de sua qualidade e conseqüente aceitação pelos setores competentes;
- c) O objeto adjudicado deverá ser entreguedevendo passar por inspeção e conferência do Setor Solicitante e Compras.

§ 2º. A CONTRATADA obriga-se a fornecer o objeto a que se refere na Licitação estritamente com as especificações descritas no anexo I do edital, sendo de sua inteira responsabilidade a substituição do mesmo quando constatado não estar em conformidade com as especificações exigidas.

CLÁUSULA SÉTIMA: Das Obrigações da CONTRATANTE:

§ 1º. A CONTRATANTE obrigará-se-á:

- a) A CONTRATANTE se obriga a proporcionar à CONTRATADA todas as condições necessárias ao pleno cumprimento das obrigações decorrentes da licitação, consoante estabelece a Lei nº. 8.666/93;
- b) Fiscalizar e acompanhar o recebimento do objeto conjuntamente com o Setor Solicitante;
- c) Comunicar a CONTRATADA toda e qualquer ocorrência relacionada com a execução do Contrato, diligenciando nos casos que exigem providências corretivas;
- d) Providenciar os pagamentos à CONTRATADA após a apresentação das Notas Fiscais/Faturas devidamente atestada nos prazos fixados.

CLÁUSULA OITAVA: Das Obrigações da CONTRATADA:

§ 1º. A CONTRATADA obrigará-se-á:

- a) Entregar o objeto cotado em estrita observância à sua proposta, no prazo máximo dedias corridos, após solicitação, podendo ser prorrogado por igual período, desde que previamente e devidamente justificado;
- b) Responsabilizar-se pelos danos causados diretamente à Administração ou a terceiros decorrentes de sua culpa ou dolo, quando da execução do objeto desta Licitação, não podendo ser argüido, para efeito de exclusão de sua responsabilidade, o fato de a administração proceder à fiscalização ou acompanhamento da execução do Objeto;
- c) Reparar, corrigir, remover, substituir, às suas expensas no total ou em parte, o Objeto do Controle em que se verificarem vícios, defeitos ou incorreções resultantes da execução.

CLÁUSULA NONA - Sanções Administrativas para o caso de Inadimplemento Contratual:

Pela inexecução total ou parcial das obrigações assumidas, garantida a prévia

defesa, a Administração poderá aplicar à CONTRATADA as seguintes sanções:

- a) Advertência;
- b) Fica estipulado uma multa a empresa CONTRATADA na razão de 0,2% (dois décimos por cento) sobre o valor global do Contrato, por dia que exceder os prazos estipulados, bem como multas na forma da Lei e no seu mais alto valor percentual permitido, por faltas de cumprimento de outras cláusulas contratuais, salvo motivo de força maior ou caso fortuito, devidamente justificado pela empresa CONTRATADA e comprovado pela CONTRATANTE, dentro do prazo estipulado no Contrato;

§ 1º. A importância correspondente à multa deverá ser recolhida junto à sede da CONTRATANTE, em 48 (quarenta e oito) horas ou o valor será descontado das faturas a serem pagas. Os motivos de força maior, caso justificados até o 8º (oitavo) dia posterior à ocorrência, poderão, a critério e juízo da CONTRATANTE, relevar as multas aplicadas;

A critério da Administração poderão ser suspensas as penalidades, no todo ou em parte, quando o atraso na entrega dos equipamentos for devidamente justificado pela CONTRATADA e aceito pela Administração, que fixará novo prazo, este improrrogável para a completa execução das obrigações assumidas;

CLÁUSULA DÉCIMA - Da Rescisão Contratual:

O presente Contrato poderá ser rescindido caso ocorram quaisquer dos fatos elencados no Art. 78 e seguintes da Lei nº. 8.666/93.

§1º. A CONTRATADA reconhece os direitos da CONTRATANTE, em caso de rescisão administrativa prevista no Art. 77, da Lei nº. 8.666/93.

CLÁUSULA DÉCIMA PRIMEIRA - Da Fiscalização:

A fiscalização sobre a entrega do objeto do presente contrato será exercida pelo Gestor(a), do Setor Solicitante e Setor de Compras.

CLÁUSULA DÉCIMA SEGUNDA - Legislação Aplicável:

O presente instrumento contratual rege-se pelas disposições expressas na Lei nº. 8.666, de 21 de junho de 1993, com alterações nela introduzidas, e pelos preceitos de direito público, aplicando-se-lhe supletivamente os princípios da teoria geral dos Contratos e as disposições de direito privado.

CLÁUSULA DÉCIMA TERCEIRA - Transmissão de Documentos:

A troca eventual de documentos entre a CONTRATANTE e a CONTRATADA será feita através de protocolo. Nenhuma outra forma será considerada como prova de entrega de documentos.

CLÁUSULA DÉCIMA QUARTA - Da Vigência:

O presente Contrato terá vigência pelo período de.....a contar da data de sua assinatura, podendo ser prorrogado por igual período, através de Termo Aditivo.

CLÁUSULA DÉCIMA QUINTA - Os dados do Contrato:

Os dados do Contrato são decorrentes da licitação.....

CLÁUSULA DÉCIMA SEXTA - Dos casos omissos:

Os casos omissos serão resolvidos à Luz da Lei nº. 8.666/93 e suas alterações, bem como dos princípios gerais de direito.

39

CLÁUSULA DÉCIMA SÉTIMA - Do Foro:

Fica eleito o foro da Comarca de Andirá (PR), para dirimir dúvidas ou questões oriundas do presente Contrato e por estarem assim justos e pactuados, firmam o presente Contrato, em 02 (duas) vias de igual teor e forma na presença de 02 (duas) testemunhas abaixo arroladas:

Paço Municipal José Galdino Pereira, Barra do Jacaré – Paraná, em.....

MUNICÍPIO DE BARRA DO JACARÉ
Prefeito Municipal
CONTRATANTE

CONTRATADA

TESTEMUNAS:



PREFEITURA MUNICIPAL DE BARRA DO JACARÉ

ESTADO DO PARANÁ
CNPJ 76.407.568/0001-93, Rua Rui Barbosa, 96, Centro – Telefax (43) 3537-1212, CEP 86.385-000 – Barra do Jacaré –
Paraná
E-mail: pmbj@uol.com.br

MEMORANDO INTERNO

DO: Setor de Licitação

PARA: Setor Jurídico

Data: 26/02/2018

Prezado Senhores:

Encaminhamos, pasta do Processo de TOMADA DE PREÇOS nº 02/2018, para análise e emissão do Parecer Jurídico, que tem como objeto AQUISIÇÃO DE MAQUINA EXTRUSORA DE GUIAS E SARJETAS E AQUISIÇÃO DE PLACA VIBRATORIA, conforme pedido do setor, seguido dos orçamentos e parecer contábil.

Certo de que seremos atendidos apresentamos valiosos préstimos de estima e consideração.

Atenciosamente,

Nathan L. G. Zanatta
Setor de Licitação